



Jota Barros Projetos e Assessoria Técnica Eireli.
 CNPJ: 07.279.410/0001-62 – Insc. Estadual: 06.179.720-0
 Rua João Barbosa, 281, Loja 07 - CEP: 61.940-025 - Maranguape/CE
 Email: contato@jbarrosprojetos.com.br
 Tel: (85) 2138-7366

11.0 ART



Jota Barros Projetos e Assessoria Técnica Eireli.
 CNPJ: 07.279.410/0001-62 – Insc. Estadual: 06.179.720-0
 Rua João Barbosa, 281, Loja 07 - CEP: 61.940-025 - Maranguape/CE
 Email: contato@jbarrosprojetos.com.br
 Tel: (85) 2138-7366

11.0 ART

 JOTA BARROS PROJETOS
 Artur Moreira Torquato
 Eng. Civil - CREA 63960 - CE



Jota Barros Projetos e Assessoria Técnica Eireli.
CNPJ: 07.279.410/0001-62 – Insc. Estadual: 06.179.720-0
Rua João Barbosa, 281, Loja 07 - CEP: 61.940-025 - Maranguape/CE
Email: contato@jbarrosprojetos.com.br
Tel: (85) 2138-7366



12.0 PEÇAS GRÁFICAS



Jota Barros Projetos e Assessoria Técnica Eireli.
CNPJ: 07.279.410/0001-62 – Insc. Estadual: 06.179.720-0
Rua João Barbosa, 281, Loja 07 - CEP: 61.940-025 - Maranguape/CE
Email: contato@jbarrosprojetos.com.br
Tel: (85) 2138-7366

12.0 PEÇAS GRÁFICAS



PREFEITURA MUNICIPAL DE GENERAL SAMPAIO-CE
CONSTRUÇÃO DE PASSAGEM MOLHADA EM SÍTIO CARAÚBAS
GENERAL SAMPAIO/CE

PREFEITURA MUNICIPAL DE GENERAL SAMPAIO-CE
CONSTRUÇÃO DE PASSAGEM MOLHADA EM SÍTIO CARAÚBAS
GENERAL SAMPAIO/CE



ORÇAMENTO BÁSICO

BDI UTILIZADO: 28,29%

TABELAS UTILIZADAS: SEINFRA 28.1

ITEM	TABELA	CÓDIGO	SERVIÇOS	UNID.	QUANT.	PREÇO UNIT.	PREÇO UNIT. C/ BDI	PREÇO	PERCENTUAL
1.0	-	-	ADMINISTRAÇÃO LOCAL					9.592,00	4,73%
1.1	COMPOSIÇÃO	COMP.1	ADMINISTRAÇÃO LOCAL	%	100,00	74,77	95,92	9.592,00	4,73%
2.0	-	-	SERVIÇOS PRELIMINARES					6.399,90	3,16%
2.1	SEINFRA	C1937	PLACAS PADRÃO DE OBRA	M2	12,00	183,41	235,30	2.823,60	1,39%
2.2	SEINFRA	C1630	LOCAÇÃO DA OBRA - EXECUÇÃO DE GABARITO	M2	390,00	7,15	9,17	3.576,30	1,76%
3.0	-	-	MOVIMENTAÇÃO DE TERRA					1.394,15	0,69%
3.1	SEINFRA	C2789	ESCAVAÇÃO MECÂNICA SOLO DE 1A CAT. PROF. ATÉ 2.00m	M3	113,53	9,57	12,28	1.394,15	0,69%
4.0	-	-	PAREDES E PREENCHIMENTO					69.304,37	34,19%
4.1	SEINFRA	C3345	ALVENARIA DE PEDRA ARGAMASSADA (TRAÇO 1:3) C/AGREGADOS ADQUIRIDOS	M3	38,66	569,65	730,80	28.252,73	13,94%
4.2	SEINFRA	C0328	ATERRO C/COMPACTAÇÃO MECÂNICA E CONTROLE, MAT. DE AQUISIÇÃO	M3	189,03	104,47	134,02	25.333,80	12,50%
4.3	SEINFRA	C1400	FORMA DE TÁBUAS DE 1" DE 3A. P/FUNDAÇÕES UTIL. 5 X	M2	158,00	77,54	99,48	15.717,84	7,75%
5.0	-	-	TUBULAÇÕES					11.779,92	5,81%
5.1	SEINFRA	C0105	AQUISIÇÃO, ASSENT. E REJUNT. DE TUBO DE CONCRETO ARMADO D= 60cm	M	36,00	255,06	327,22	11.779,92	5,81%
6.0	-	-	LAJE DE CONCRETO ARMADO					88.463,70	43,64%
6.1	SEINFRA	C0837	CONCRETO NÃO-ESTRUTURAL S/BETONEIRA P/LASTRO	M3	39,00	485,58	622,95	24.295,05	11,98%
6.2	SEINFRA	C0842	CONCRETO P/VIBR., FCK 20 MPa COM AGREGADO ADQUIRIDO	M3	58,50	522,58	670,42	39.219,57	19,35%
6.3	SEINFRA	C1604	LANÇAMENTO E APLICAÇÃO DE CONCRETO S/ ELEVACÃO	M3	58,50	159,08	204,08	11.938,68	5,89%
6.4	SEINFRA	C0219	ARMADURA DE TELA DE AÇO	M2	390,00	26,00	33,36	13.010,40	6,42%
7.0	-	-	OUTROS SERVIÇOS					15.799,01	7,79%
7.1	SEINFRA	C2764	ENROCAMENTO DE PEDRA DE MÃO ARRUMADA (ADQUIRIDA)	M3	32,50	200,55	257,29	8.361,93	4,12%
7.2	SEINFRA	C0354	BALIZADOR EM PVC RÍGIDO D=3" C/ENCHIMENTO DE CONCRETO	UN	28,00	207,04	265,61	7.437,08	3,67%

TOTAL GERAL 202.733,05

JOTA BARROS PROJETOS
Arquiteta Mônica Torquato
Eng. Civil - CREA 53030 - CE

COMIL
221
*
RUBRICA
03/2010



PREFEITURA MUNICIPAL DE GENERAL SAMPAIO-CE
CONSTRUÇÃO DE PASSAGEM MOLHADA EM SÍTIO CARAÚBAS



CRONOGRAMA FÍSICO-FINANCEIRO

ÍTEM	DESCRIÇÃO	TOTAL	30DIAS	60DIAS	ACUM.
1.0	ADMINISTRAÇÃO LOCAL	9.592,00	50,00%	50,00%	100,00%
			4.796,00	4.796,00	9.592,00
2.0	SERVIÇOS PRELIMINARES	6.399,90	100,00%	0,00%	100,00%
			6.399,90	0,00	6.399,90
3.0	MOVIMENTAÇÃO DE TERRA	1.394,15	100,00%	0,00%	100,00%
			1.394,15	0,00	1.394,15
4.0	PAREDES E PREENCHIMENTO	69.304,37	60,00%	40,00%	100,00%
			41.582,62	27.721,75	69.304,37
5.0	TUBULAÇÕES	11.779,92	80,00%	20,00%	100,00%
			9.423,94	2.355,98	11.779,92
6.0	LAJE DE CONCRETO ARMADO	88.463,70	25,00%	75,00%	100,00%
			22.115,93	66.347,78	88.463,71
7.0	OUTROS SERVIÇOS	15.799,01	0,00%	100,00%	100,00%
			0,00	15.799,01	15.799,01
PORCENTAGEM		100,00%	42,28%	57,72%	100,00%
TOTAL GERAL		202.733,05	85.712,54	117.020,52	202.733,06

JOTA BARROS PROJETOS
Artur Moreira Torquato
Eng.º CIV - CREA 53860 - CE

Faint, illegible table content, likely a duplicate or bleed-through of the main table above.



**PREFEITURA MUNICIPAL DE GENERAL SAMPAIO-CE
CONSTRUÇÃO DE PASSAGEM MOLHADA EM SÍTIO CARAÚBAS
GENERAL SAMPAIO/CE**



COMPOSIÇÕES DE SERVIÇOS NÃO TABELADAS

QUADRO RESUMO DE COMPOSIÇÕES

CÓD.	DESCRIÇÃO	UNID.	CUSTO S/ BDI	CUSTO C/ BDI
COMP.1	ADMINISTRAÇÃO LOCAL	%	74,77	95,92

COMP.1	ADMINISTRAÇÃO LOCAL	%		UNID.	CUSTO	TOTAL
CÓD	DESCRIÇÃO	CONSUMO				
	SERVIÇOS					
18583	ENGENHEIRO PLENO	0,10	HxMÉS	21959,24	2195,92	
18590	ENCARREGADO GERAL/MESTRE DE OBRA	0,25	HxMÉS	6171,03	1542,76	
	TOTAL SERVIÇOS				3738,68	
	TOTAL SIMPLES					3738,68
	TOTAL PARA 2 MESES					7477,36
	FRAÇÃO DE 100%					74,77
	BDI (28,29%)					21,15
	TOTAL GERAL					95,92

JOTA BARROS PROJETOS
 Armando Moreira Torquato
 Engº Civil - CREA 539950 - CE

PREFEITURA MUNICIPAL DE GENERAL SAMPAIO-CE
 CONSTRUÇÃO DE PASSAGEM MOLHADA EM SÍTIO CARAÚBAS
 GENERAL SAMPAIO/CE



COMPOSIÇÕES DE SERVIÇOS NÃO TABELADAS

QUADRO RESUMO DE COMPOSIÇÕES

CÓD	DESCRIÇÃO	CONSUMO	UNID.	CUSTO	TOTAL
18583	ENGENHEIRO PLENO	0,10	HxMÉS	21959,24	2195,92
18590	ENCARREGADO GERAL/MESTRE DE OBRA	0,25	HxMÉS	6171,03	1542,76
	TOTAL SERVIÇOS				3738,68
	TOTAL SIMPLES				3738,68
	TOTAL PARA 2 MESES				7477,36
	FRAÇÃO DE 100%				74,77
	BDI (28,29%)				21,15
	TOTAL GERAL				95,92



PREFEITURA MUNICIPAL DE GENERAL SAMPAIO-CE
CONSTRUÇÃO DE PASSAGEM MOLHADA EM SÍTIO CARAÚBAS
GENERAL SAMPAIO/CE

MEMORIAL DE CÁLCULO DOS QUANTITATIVOS



ITEM	CODIGO	SERVIÇOS					Total	=	100,00	%	
1.0	1.0	ADMINISTRAÇÃO LOCAL									
1.1	COMP.1	ADMINISTRAÇÃO LOCAL									
						Total	=	100,00	%		
2.0	2.0	SERVIÇOS PRELIMINARES									
2.1	C1937	PLACAS PADRÃO DE OBRA	Comprimento	x	Largura	x	Quantidade	=	Área		
			4,00	x	3,00	x	1,00	=	12,00		
							Total	=	12,00		
									M2		
2.2	C1630	LOCAÇÃO DA OBRA - EXECUÇÃO DE GABARITO	Comprimento	x	Largura	x	Quantidade	=	Área		
			65,00	x	6,00	x	1,00	=	390,00		
							Total	=	390,00		
									M2		
3.0	3.0	MOVIMENTAÇÃO DE TERRA									
3.1	C2789	ESCAVAÇÃO MECÂNICA SOLO DE 1ª CAT. PROF. ATÉ 2.00m	Comprimento	x	Largura	x	Altura Média	x	Quantidade	=	Volume
		E:0+6,07 a E:1+10	23,93	x	6,00	x	0,34	x	1,00	=	48,82
		E:1+10,00 a E:2+10,00	20,00	x	6,00	x	0,16	x	1,00	=	19,20
		E:2+10,00 a E:3+11,07	21,07	x	6,00	x	0,36	x	1,00	=	45,51
							Total	=	113,53	M3	
4.0	4.0	PAREDES E PREENCHIMENTO									
4.1	C3345	ALVENARIA DE PEDRA ARGAMASSADA (TRAÇO 1:3) C/AGREGADOS ADQUIRIDOS	Comprimento	x	Largura	x	Altura	x	Quantidade	=	Volume
		PAREDE LONGITUDINAL - E:0+6,07 a E:1+10	23,93	x	0,50	x	0,50	x	2,00	=	11,97
		PAREDE LONGITUDINAL - E:1+10,00 a E:2+10,00	20,00	x	0,50	x	0,85	x	2,00	=	17,00
		PAREDE LONGITUDINAL - E:2+10,00 a E:3+11,07	21,07	x	0,50	x	0,50	x	2,00	=	10,54
									Desconto Tubulação	=	-0,85
							Total	=	38,66	M3	
4.2	C0328	ATERRO C/COMPACTAÇÃO MECÂNICA E CONTROLE, MAT. DE AQUISIÇÃO	Comprimento	x	Largura	x	Altura	x	Quantidade	=	Volume
		PAREDE LONGITUDINAL - E:0+6,07 a E:1+10	23,93	x	5,00	x	0,50	x	1,00	=	59,83
		PAREDE LONGITUDINAL - E:1+10,00 a E:2+10,00	20,00	x	5,00	x	0,85	x	1,00	=	85,00
		PAREDE LONGITUDINAL - E:2+10,00 a E:3+11,07	21,07	x	5,00	x	0,50	x	1,00	=	52,68
									Desconto Tubulação	=	-8,48
							Total	=	189,03	M3	
4.3	C1400	FORMA DE TÁBUAS DE 1" DE 3A. P/FUNDAÇÕES UTIL. 5 X	Comprimento	x	Altura	x	Quantidade	=	Área		
		PAREDE LONGITUDINAL - E:0+6,07 a E:1+10	23,93	x	0,50	x	4,00	=	47,86		
		PAREDE LONGITUDINAL - E:1+10,00 a E:2+10,00	20,00	x	0,85	x	4,00	=	68,00		
		PAREDE LONGITUDINAL - E:2+10,00 a E:3+11,07	21,07	x	0,50	x	4,00	=	42,14		
							Total	=	158,00		
									M2		
5.0	5.0	TUBULAÇÕES									
5.1	C0105	AQUISIÇÃO, ASSENT. E REJUNT. DE TUBO DE CONCRETO ARMADO D= 60cm	Comprimento	x	Quantidade	=	Total				
			6,00	x	6,00	=	36,00			M	
							Total	=	36,00	M	
6.0	6.0	LAJE DE CONCRETO ARMADO									
6.1	C0837	CONCRETO NÃO-ESTRUTURAL S/BETONEIRA P/LASTRO	Comprimento	x	Largura	x	Altura	x	Quantidade	=	Volume
			65,00	x	6,00	x	0,10	x	1,00	=	39,00
							Total	=	39,00	M3	
6.2	C0842	CONCRETO P/VIBR., FCK 20 MPa COM AGREGADO ADQUIRIDO	Comprimento	x	Largura	x	Altura	x	Quantidade	=	Volume
			65,00	x	6,00	x	0,15	x	1,00	=	58,50
							Total	=	58,50	M3	
6.3	C1604	LANÇAMENTO E APLICAÇÃO DE CONCRETO S/ ELEVAÇÃO Igual ao Item 6.2							Item 6.2	=	Volume
									Total	=	58,50
											M3
6.4	C0219	ARMADURA DE TELA DE AÇO					Área	x	Quantidade	=	Área
							390,00	x	1,00	=	390,00
									Total	=	390,00
											M2
7.0	7.0	OUTROS SERVIÇOS									
7.1	C2764	ENROCAMENTO DE PEDRA DE MÃO ARRUMADA (ADQUIRIDA)	Comprimento	x	Largura	x	Altura Média	x	Quantidade	=	Volume
			65,00	x	0,50	x	1,00	x	1,00	=	32,50
							Total	=	32,50	M3	
7.2	C0354	BALIZADOR EM PVC RÍGIDO D=3" C/ENCHIMENTO DE CONCRETO							Quantidade	=	Total
									28,00	=	28,00
									Total	=	28,00
											UN

JOTA BARROS PROJETOS
Arthur Moreira Torquato
Engº Civil - CREA 53000 - CE

PREFEITURA MUNICIPAL DE GENERAL SAMPAIO-CE



COMPOSIÇÃO DE BDI - SERVIÇOS

COD	DESCRIÇÃO	%
	Despesas Indiretas	
AC	Administração central	3,80
DF	Despesas financeiras	1,02
R	Riscos	0,50

	Benefício	%
S + G	Garantia/seguros	0,32
L	Lucro	6,64

I	Impostos	%
	PIS	0,65
	COFINS	3,00
	ISS	4,00
	CPRB (4,5%, Apenas quando tiver desoneração INSS)	4,50
	TOTAL DOS IMPOSTOS	12,15

BDI = 28,29%

$$BDI = \frac{(1 + AC + S + R + G)(1 + DF)(1 + L)}{(1 - I)} - 1$$

[Assinatura]
 JOYABRANOS PROJETOS
 Artur Moreira Torquato
 Engº Civil - CREA 530000 - CE

		6,64
		0,32
		3,00
		4,00
	CPRB (4,5%, Apenas quando tiver desoneração INSS)	4,50
	TOTAL DOS IMPOSTOS	12,15



PREFEITURA MUNICIPAL DE GENERAL SAMPAIO-CE

COMPOSIÇÃO DE BDI - MATERIAIS

COD	DESCRIÇÃO	%
Despesas Indiretas		
AC	Administração central	1,50
DF	Despesas financeiras	0,85
R	Riscos	0,56

Benefício		
S + G	Garantia/seguros	0,30
L	Lucro	3,50

I Impostos		
	PIS	0,65
	COFINS	3,00
	ISS	3,00
	CPRB (4,5%, Apenas quando tiver desoneração INSS)	
TOTAL DOS IMPOSTOS		6,65

BDI = 14,45%

$$BDI = \frac{(1 + AC + S + R + G)(1 + DF)(1 + L)}{(1 - I)} - 1$$

 JOTA BARROS PROJETO
 Art.º 1º - Moreira Torquato
 Eng.º Civil - CREA 53900 - CE

L	Lucro	3,50
I	Impostos	6,65
S + G	Garantia/seguros	0,30
DF	Despesas financeiras	0,85
R	Riscos	0,56
AC	Administração central	1,50
TOTAL DOS IMPOSTOS		6,65



PREFEITURA MUNICIPAL DE GENERAL SAMPAIO-CE
CONSTRUÇÃO DE PASSAGEM MOLHADA EM SÍTIO CARAÚBAS

ENCARGOS SOCIAIS PARA SERVIÇOS DA TABELA SEINFRA-CE

CÓDIGO	DESCRIÇÃO	COM DESONERAÇÃO		SEM DESONERAÇÃO	
		HORISTA %	MENSALISTA %	HORISTA %	MENSALISTA %
GRUPO A					
A1	INSS	0,00%	0,00%	20,00%	20,00%
A2	SESI	1,50%	1,50%	1,50%	1,50%
A3	SENAI	1,00%	1,00%	1,00%	1,00%
A4	INCRA	0,20%	0,20%	0,20%	0,20%
A5	SEBRAE	0,60%	0,60%	0,60%	0,60%
A6	Salário Educação	2,50%	2,50%	2,50%	2,50%
A7	Seguro Contra Acidentes de Trabalho	3,00%	3,00%	3,00%	3,00%
A8	FGTS	8,00%	8,00%	8,00%	8,00%
A9	SECONCI	0,00%	0,00%	0,00%	0,00%
A	Total	16,80%	16,80%	36,80%	36,80%
GRUPO B					
B1	Repouso Semanal Remunerado	17,85%	Não Incide	17,85%	Não Incide
B2	Feriados	3,71%	Não Incide	3,71%	Não Incide
B3	Auxílio - Enfermidade	0,87%	0,66%	0,87%	0,66%
B4	13º Salário	11,03%	8,33%	11,03%	8,33%
B5	Licença Paternidade	0,07%	0,05%	0,07%	0,05%
B6	Faltas Justificadas	0,74%	0,56%	0,74%	0,56%
B7	Dias de Chuvas	1,59%	Não Incide	1,59%	Não Incide
B8	Auxílio Acidente de Trabalho	0,11%	0,08%	0,11%	0,08%
B9	Férias Gozadas	12,35%	9,33%	12,35%	9,33%
B10	Salário Maternidade	0,04%	0,03%	0,04%	0,03%
B	Total	48,36%	19,04%	48,36%	19,04%
GRUPO C					
C1	Aviso Prévio Indenizado	5,52%	4,17%	5,52%	4,17%
C2	Aviso Prévio Trabalhado	0,13%	0,10%	0,13%	0,10%
C3	Férias Indenizadas	1,72%	1,30%	1,72%	1,30%
C4	Depósito Rescisão Sem Justa Causa	2,87%	2,17%	2,87%	2,17%
C5	Indenização Adicional	0,46%	0,35%	0,46%	0,35%
C	Total	10,70%	8,09%	10,70%	8,09%
GRUPO D					
D1	Reincidência de Grupo A sobre Grupo B	8,12%	3,20%	17,80%	7,01%
D2	Reincidência de Grupo A sobre Aviso Prévio Trabalhado e Reincidência de FGTS sobre Aviso Prévio Indenizado	0,46%	0,35%	0,49%	0,37%
D	Total	8,58%	3,55%	18,29%	7,38%
TOTAL(A+B+C+D)		84,44%	47,48%	114,15%	71,31%

 JOTA BARRIOS PROJETO
 Artista: Manoira Torquato
 Eng.º Civil - CREA 53000 - CE

PREFEITURA MUNICIPAL DE GENERAL SAMPAIO-CE
 CONSTRUÇÃO DE PASSAGEM MOLHADA EM SÍTIO CARAÚBAS
 GENERAL SAMPAIO/CE



COMPOSIÇÕES DE CUSTOS UNITÁRIOS DA TABELA SEINFRA-CE

C1937	PLACAS PADRÃO DE OBRA	M2				183,41
MAO DE OBRA		Unidade	Coefficiente	Preço	Total	
I2543	SERVENTE	H	2,0000	18,4600	36,9200	
					Total:	36,9200
MATERIAIS						
I0537	CHAPA DE AÇO GALVANIZADA ESP. 0.3MM	M2	1,0200	39,0300	39,8106	
I1100	ESMALTE SINTETICO	L	1,0000	31,8800	31,8800	
I1691	PONTALETE / BARROTE DE 3"x3"	M	4,5000	16,0900	72,4050	
I1725	PREGO 15X15 (1.1/4" x 13) (APROXIMADAMENTE 672UN/KG)	KG	0,1500	15,9900	2,3985	
					Total:	146,4941
					Total Simples:	183,41
					Encargos Sociais:	INCLUSO
					Total Geral s/ BDI:	183,41
C1630	LOCAÇÃO DA OBRA - EXECUÇÃO DE GABARITO	M2				7,15
MAO DE OBRA		Unidade	Coefficiente	Preço	Total	
I0498	CARPINTEIRO	H	0,1300	24,1600	3,1408	
I2543	SERVENTE	H	0,1300	18,4600	2,3998	
					Total:	5,5406
MATERIAIS						
I0101	ARAME GALVANIZADO N.16 BWG	KG	0,0200	21,7300	0,4346	
I1691	PONTALETE / BARROTE DE 3"x3"	M	0,0400	16,0900	0,6436	
I1724	PREGO	KG	0,0120	17,0000	0,2040	
I2429	TABUA DE VIROLA DE 12"x 1"	M2	0,0090	36,6400	0,3298	
					Total:	1,6120
					Total Simples:	7,15
					Encargos Sociais:	INCLUSO
					Total Geral s/ BDI:	7,15
C2102	RASPAGEM E LIMPEZA DO TERRENO	M2				4,62
MAO DE OBRA		Unidade	Coefficiente	Preço	Total	
I2543	SERVENTE	H	0,2500	18,4600	4,6150	
					Total:	4,6150
					Total Simples:	4,62
					Encargos Sociais:	INCLUSO
					Total Geral s/ BDI:	4,62
C2784	ESCAVAÇÃO MANUAL SOLO DE 1A.CAT. PROF. ATÉ 1.50m	M3				48,92
MAO DE OBRA		Unidade	Coefficiente	Preço	Total	
I2543	SERVENTE	H	2,6500	18,4600	48,9190	
					Total:	48,9190
					Total Simples:	48,92
					Encargos Sociais:	INCLUSO
					Total Geral s/ BDI:	48,92
C3345	ALVENARIA DE PEDRA ARGAMASSADA (TRAÇO 1:3) C/AGREGADOS ADQUIRIDOS	M3				569,65
MAO DE OBRA		Unidade	Coefficiente	Preço	Total	
I2391	PEDREIRO	H	5,0000	24,1600	120,8000	
I2543	SERVENTE	H	7,0000	18,4600	129,2200	
					Total:	250,0200
MATERIAIS						
I1600	PEDRA DE MÃO (RACHÃO)	M3	1,1500	113,2500	130,2375	
					Total:	130,2375
SERVIÇOS						
C0170	ARGAMASSA DE CIMENTO E AREIA S/PEN. TRAÇO 1:3	M3	0,3000	631,2933	189,3880	
					Total:	189,3880
					Total Simples:	569,65
					Encargos Sociais:	INCLUSO
					Total Geral s/ BDI:	569,65
C0331	ATERRO C/COMPACTAÇÃO MANUAL S/CONTROLE, MAT. PRODUZIDO (S/TRANSP.)	M3				36,48
MAO DE OBRA		Unidade	Coefficiente	Preço	Total	
I2543	SERVENTE	H	1,7000	18,4600	31,3820	
					Total:	31,3820
SERVIÇOS						
C3129	AREIA DE CAMPO - EXTRAÇÃO	M3	1,1000	4,6311	5,0942	
					Total:	5,0942
					Total Simples:	36,48
					Encargos Sociais:	INCLUSO
					Total Geral s/ BDI:	36,48
C4301	FORMA PARA CONCRETO "IN LOCO", INCLUSIVE DESFORMA	M2				151,28
MAO DE OBRA		Unidade	Coefficiente	Preço	Total	

**PREFEITURA MUNICIPAL DE GENERAL SAMPAIO-CE
CONSTRUÇÃO DE PASSAGEM MOLHADA EM SÍTIO CARAÚBAS
GENERAL SAMPAIO/CE**

COMPOSIÇÕES DE CUSTOS UNITÁRIOS DA TABELA SEINFRA-CE



10041	AJUDANTE DE CARPINTEIRO	H	0,2500	19,1000	4,7750
10498	CARPINTEIRO	H	0,2500	24,1600	6,0400
					Total: 10,8150
SERVIÇOS					
C4281	FORMA P/ CONCRETO "IN LOCO" (FABRICAÇÃO)	M2	0,2000	242,4914	48,4983
C4282	FORMA P/ CONCRETO "IN LOCO" (APLICACÃO)	M2	1,0000	91,9684	91,9684
					Total: 140,4667
					Total Simples: 151,28
					Encargos Sociais: INCLUSO
					Total Geral s/ BDI: 151,28

C0104	AQUISIÇÃO, ASSENT. E REJUNT. DE TUBO DE CONCRETO ARMADO D= 100cm	M				514,00
EQUIPAMENTOS (CHORARIO)						
10746	GUINDASTE HIDRÁULICO SOBRE PNEUS HP 45 (CHP)	H	0,1360	128,4306	17,4666	
					Total: 17,4666	
MAO DE OBRA						
I2391	PEDREIRO	H	1,4000	24,1600	33,8240	
I2543	SERVENTE	H	1,5500	18,4600	28,6130	
					Total: 62,4370	
MATERIAIS						
I0109	AREIA MEDIA	M3	0,0182	83,5800	1,5212	
I0805	CIMENTO PORTLAND	KG	7,2900	0,7100	5,1759	
I2183	TUBO CONCRETO ARMADO, CLASSE PA-1, DN=1000MM (NBR 8890:2018)	M	1,0200	419,0200	427,4004	
					Total: 434,0975	
					Total Simples: 514,00	
					Encargos Sociais: INCLUSO	
					Total Geral s/ BDI: 514,00	

C0837	CONCRETO NÃO-ESTRUTURAL S/BETONEIRA P/LASTRO	M3				485,58
MAO DE OBRA						
I2543	SERVENTE	H	10,0000	18,4600	184,6000	
					Total: 184,6000	
MATERIAIS						
I0109	AREIA MEDIA	M3	0,6765	83,5800	56,5419	
I0280	BRITA	M3	0,8780	100,5000	88,2390	
I0805	CIMENTO PORTLAND	KG	220,0000	0,7100	156,2000	
					Total: 300,9809	
					Total Simples: 485,58	
					Encargos Sociais: INCLUSO	
					Total Geral s/ BDI: 485,58	

C0842	CONCRETO P/VIBR., FCK 20 MPa COM AGREGADO ADQUIRIDO	M3				522,58
EQUIPAMENTOS (CHORARIO)						
I0682	BETONEIRA ELÉTRICA 580L (CHP)	H	0,7140	25,1770	17,9764	
					Total: 17,9764	
MAO DE OBRA						
I2543	SERVENTE	H	6,0000	18,4600	110,7600	
					Total: 110,7600	
MATERIAIS						
I0109	AREIA MEDIA	M3	0,8527	83,5800	71,2687	
I0805	CIMENTO PORTLAND	KG	336,0000	0,7100	238,5600	
I1605	PEDRISCO	M3	0,8360	100,5000	84,0180	
					Total: 393,8467	
					Total Simples: 522,58	
					Encargos Sociais: INCLUSO	
					Total Geral s/ BDI: 522,58	

JOTA BARROS PROJETOS
 Arthur Moreira Torquato
 Eng. Civil - CREA 53960 - CE

RELATÓRIO FOTOGRÁFICO

PASSAGEM MOLHADA NO SÍTIO CARAÚBAS DO MUNICÍPIO DE GENERAL SAMPAIO - CE

DATA:	ABRIL/ 2024	SENTIDO:	NORTE(N)-SUL(S)	COORDENADAS GEOGRÁFICAS:
				INDICADA

DATA:	ABRIL/ 2024	SENTIDO:	SUL (S) – NORTE (N)	COORDENADAS GEOGRÁFICAS:
				INDICADA

JOTA BARROS PROJETOS
 Arthur Moreira Turquato
 Engº Civil - CREA 53560 - CE

DATA:	ABRIL/ 2024	SENTIDO:	LESTE (E) – OESTE (O)	COORDENADAS GEOGRÁFICAS:	INDICADA

DATA:	ABRIL/ 2024	SENTIDO:	NORTE(N)-SUL(S)	COORDENADAS GEOGRÁFICAS:	INDICADA

(Handwritten Signature)
 JOTA BARROS PROJETOS
 Arthur Moreira Turquato
 Engº Civil - CREA 53060 - CE



Jota Barros Projetos e Assessoria Técnica Eireli.
CNPJ: 07.279.410/0001-62 – Insc. Estadual: 06.179.720-0
Rua João Barbosa, 281, Loja 07 - CEP: 61.940-025 - Maranguape/CE
Email: contato@jbarrosprojetos.com.br
Tel: (85) 2138-7366





JOTA BARROS PROJETOS
Arthur Moreira Torquato
Engº Civil - CREA 53900 - CE

ARTHUR MOREIRA TORQUATO
Engº CIVIL - CREA: 53.900D-CE
RESPONSÁVEL TÉCNICO

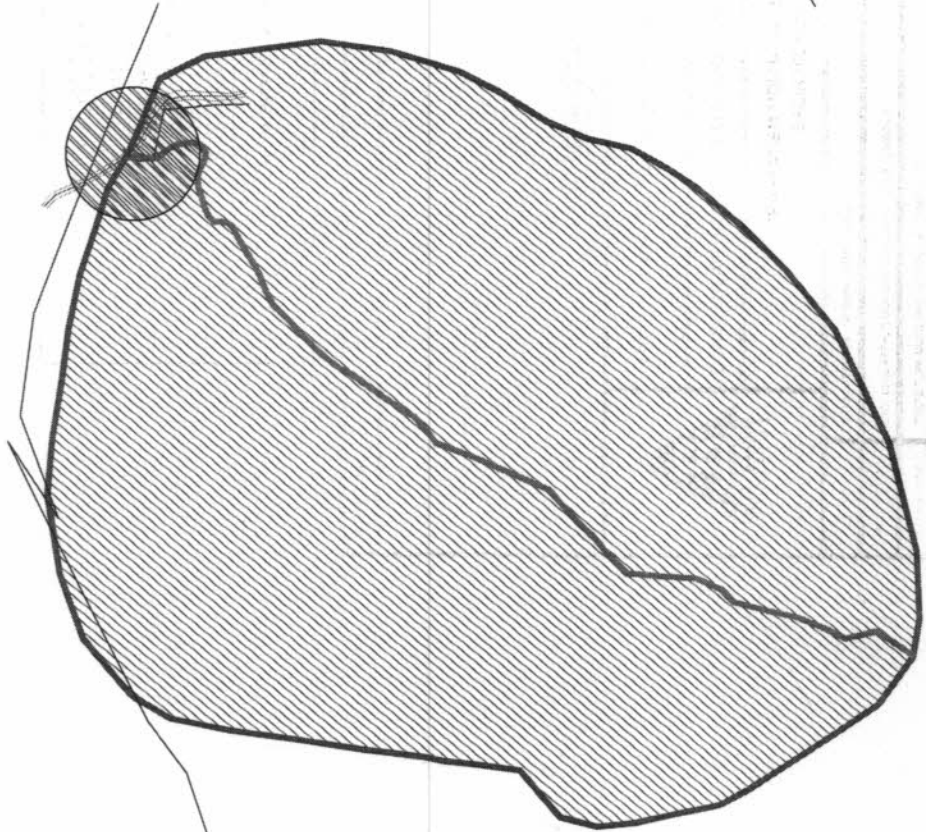

Jota Barros Projetos e Assessoria Técnica Eireli.
CNPJ: 07.279.410/0001-62 – Insc. Estadual: 06.179.720-0
Rua João Barbosa, 281, Loja 07 - CEP: 61.940-025 - Maranguape/CE
Email: contato@jbarrosprojetos.com.br
Tel: (85) 2138-7366

ARTHUR MOREIRA TORQUATO
Engº CIVIL - CREA: 53.900D-CE
RESPONSÁVEL TÉCNICO



CONVENÇÕES	
_____	CURVAS DE RELEVO
_____	ESTRADAS VICINAIS
_____	LINHA DE FUNDO - 1,01KM
_____	RIOS E RIACHOS
_____	BACIA HIDROGRÁFICA (ÁREA 0,50KM²)
	LOCAL DA PASSAGEM MOLHADA

APROVAÇÃO:

PROPRIETÁRIO		FISCALIZAÇÃO	
 ARTHUR MOREIRA TORQUATO - ENG. CIVIL CREA 53.900D-CE PROJETISTA		DESENHO:	PRANCHAS Nº
		01/01	01/01
 JOTA BARROS PROJETOS <small>AV. CARVALHO DE MELLO, 100 - JARDIM SÃO CARLOS - SÃO PAULO - SP</small> <small>TEL: (11) 5082-1000 - FAX: (11) 5082-1001</small> <small>WWW.JOTABARROS.COM.BR</small>		PREFEITURA MUNICIPAL DE GENERAL SAMPAIO / CE.	
CONSTRUÇÃO DE PASSAGEM MOLHADA NA LOCALIDADE DO SÍTIO CARAÚBAS			
PASSAGEM MOLHADA - SÍTIO CARAÚBAS BACIA HIDROGRÁFICA			
LOCAL:	SÍTIO CARAÚBAS - GENERAL SAMPAIO/CE	ESCALA:	1:5000
PROJETISTA:	ENG. CIVIL ARTHUR MOREIRA TORQUATO - CREA 53.900D-CE	DATA:	MAR / 2024
PROPRIETÁRIO:	PREFEITURA MUNICIPAL DE GENERAL SAMPAIO/CE		
DESENHISTA:	ABRAÃO MORAIS		
ARQUIVO:	BACIA HIDROGRÁFICA_PM CARAÚBAS.DWG		



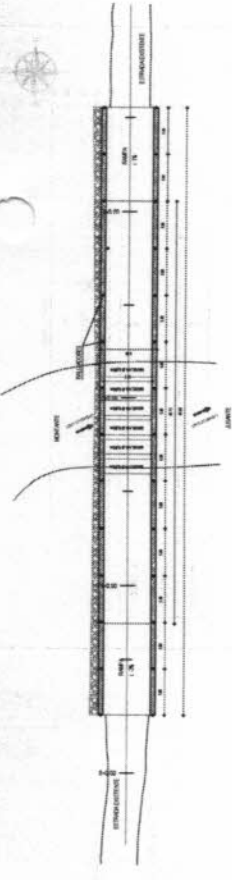

01 PLANTA BAIXA

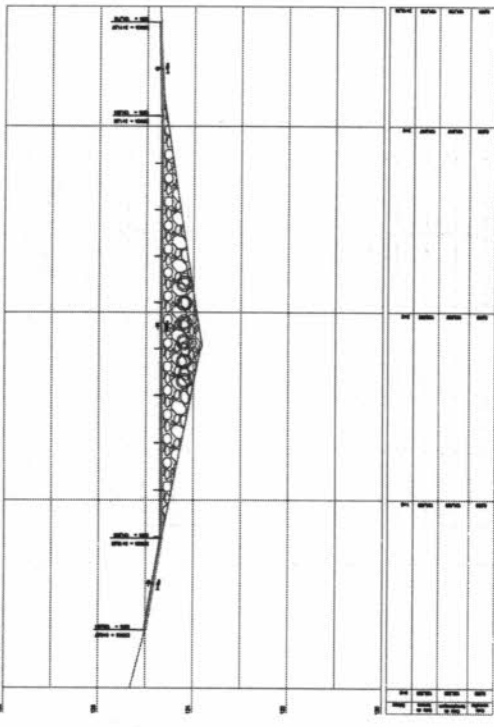

ALINHAMENTO 1

02 PERFIL LONGITUDINAL

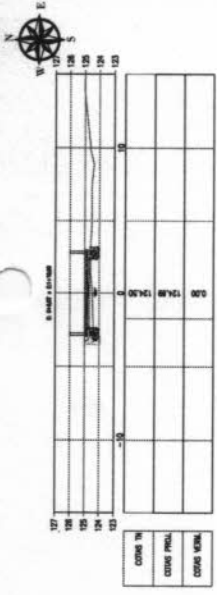

127
COROA DE
COROA DE
COROA DE

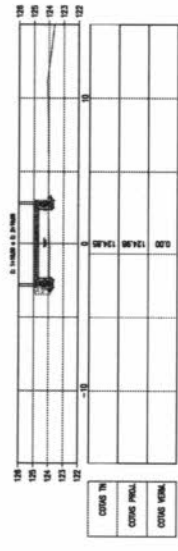

128
COROA DE
COROA DE
COROA DE

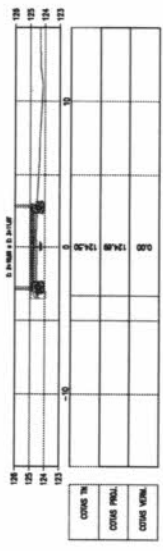

129
COROA DE
COROA DE
COROA DE

04 SEÇÃO TRANSVERSAL

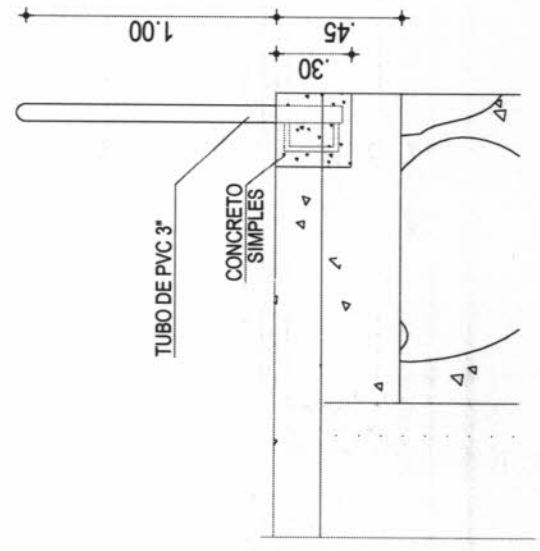

05 DETALHE DO BALSAMENTO

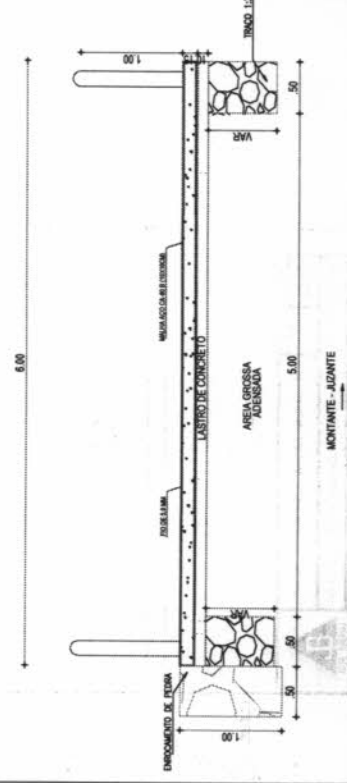

06 DETALHE DA LUVA E BALSAMENTO

LEGENDAS

TERRENO NATURAL
PASSAGEM MOLA D'ÁGUA PROTEGIDA

APROVAÇÃO: **235**

COMISSÃO PERMANENTE DE LICENCIAMENTO

PREFEITURA MUNICIPAL DE GENERAL SAMPAYO (GE)

CONSTITUIÇÃO DE PASSAGEM MOLA D'ÁGUA NA LOCALIDADE DO BITO CORUAEMAS

PASSAGEM MOLA D'ÁGUA - PROJETO ARQUITETÔNICO

PLANTA DE LOCAÇÃO, PLANTA BAIXA, SEÇÕES E DETALHES

PROJETA: ARQUI. MARCELO FERREIRA DE MOURA, CARLOS DE MOURA, CARLOS DE MOURA, CARLOS DE MOURA

PROJETADE: ARQUI. MARCELO FERREIRA DE MOURA, CARLOS DE MOURA, CARLOS DE MOURA, CARLOS DE MOURA

PROJETADE: ARQUI. MARCELO FERREIRA DE MOURA, CARLOS DE MOURA, CARLOS DE MOURA, CARLOS DE MOURA

PROJETADE: ARQUI. MARCELO FERREIRA DE MOURA, CARLOS DE MOURA, CARLOS DE MOURA, CARLOS DE MOURA

PROJETADE: ARQUI. MARCELO FERREIRA DE MOURA, CARLOS DE MOURA, CARLOS DE MOURA, CARLOS DE MOURA